

ICEBEAR

ICEBEAR

ICEBEAR

ICEBEAR

ICEBEAR

ICEBEAR

ICEBEAR

ICEBEAR

ICEBEAR

ICEBEAR

ICEBEAR

ICEBEAR

ICEBEAR

ICEBEAR

ICEBEAR

ICEBEAR

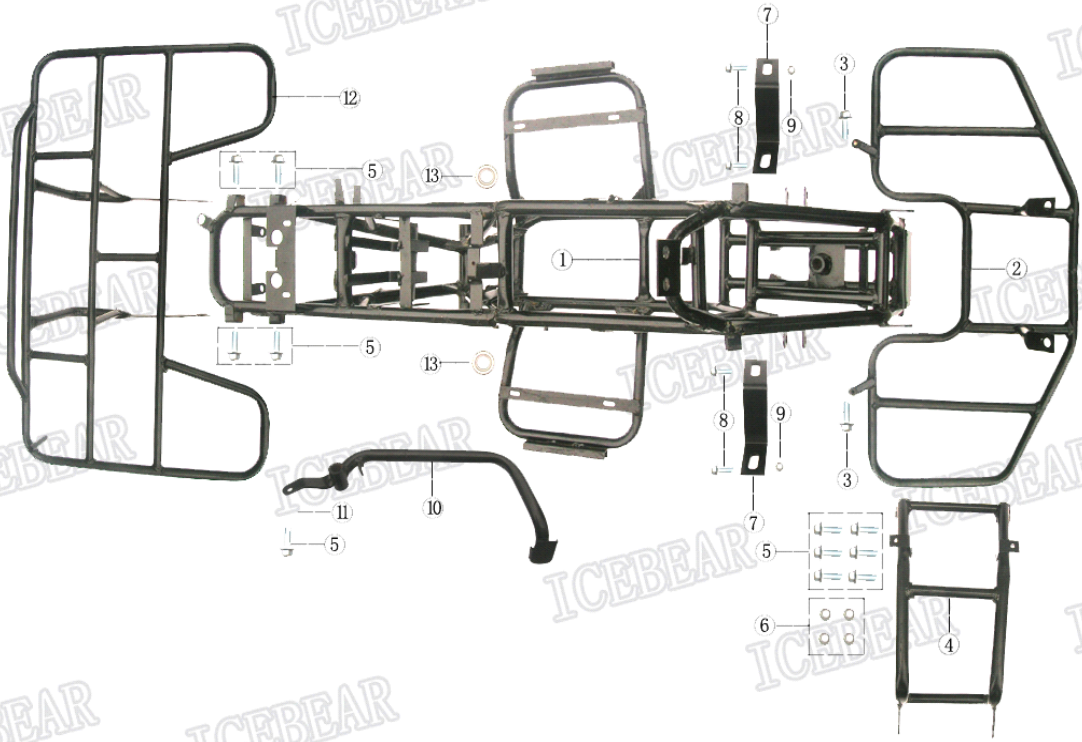

Item Id	Name:	Chinese name	Description
ATV-110-8E-01	FRAME	车架	
ATV-110-8E-02	FRONT CARRIER	前货架	
ATV-110-8E-03	FLANGE BOLT M8*16	螺栓法兰面M6*16	
ATV-110-8E-04	PROTECT FRAME	保护架	
ATV-110-8E-05	FLANGE BOLT M8*20	螺栓法兰面M8*20	
ATV-110-8E-06	LOCK NUT M8	自锁螺母M8	
ATV-110-8E-07	FR.STAY , BODY	前塑件支撑	
ATV-110-8E-08	FLANGE BOLT M6*16	螺栓法兰面M6*16	
ATV-110-8E-09	LOCK NUT M6	自锁螺母M6	
ATV-110-8E-10	PEDAL, BRAKE	脚刹杆	
ATV-110-8E-11	PLANE WASHER ϕ 8*24	平垫 ϕ 8*24	
ATV-110-8E-12	REAR CARRIER	后货架	
ATV-110-8E-13	BEARING 6001	轴承6001	

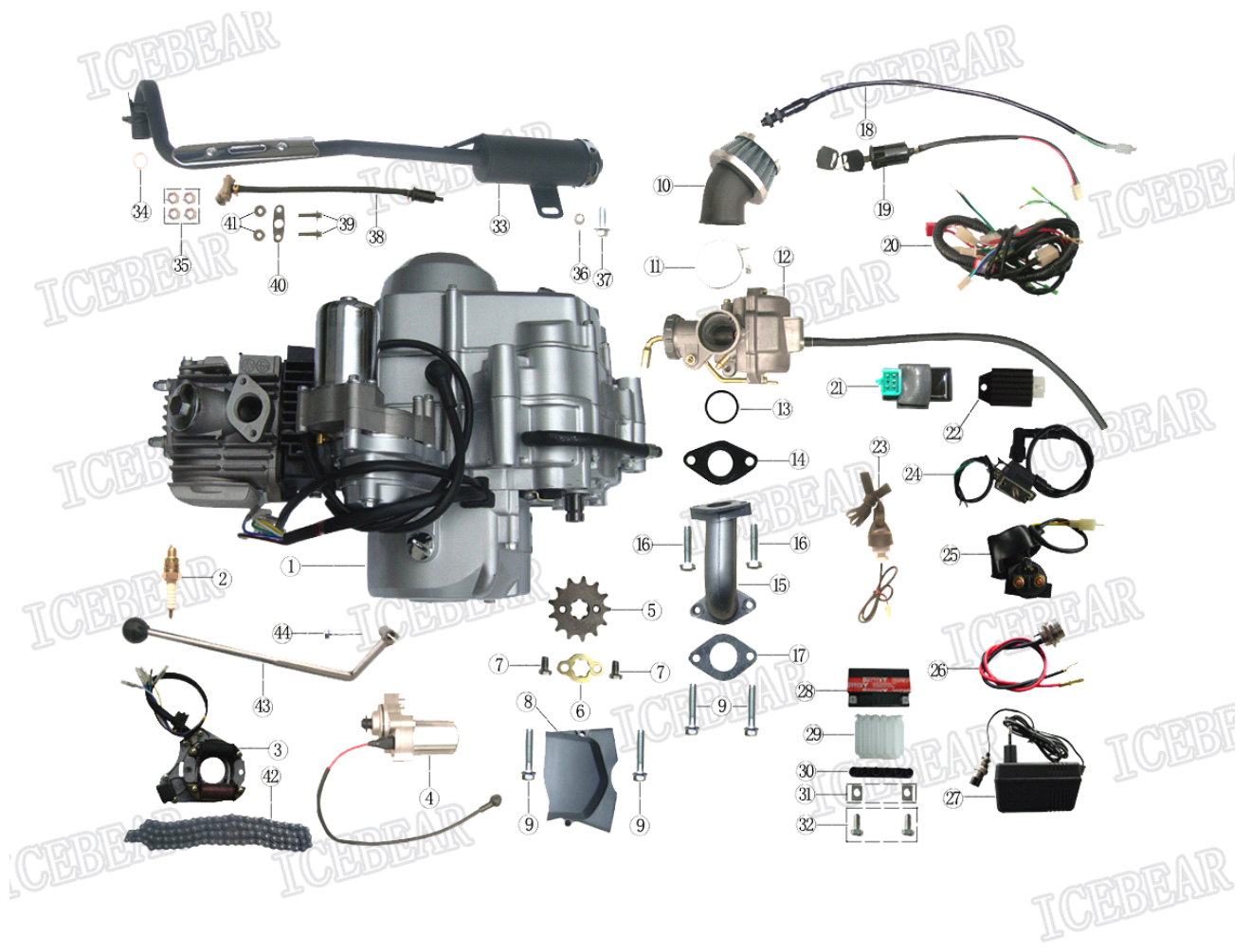

Item Id	Name:	Chinese name	Description
ATV-110-8E1-01	ENGINE	发动机	
ATV-110-8E1-02	SPARK PLUG	火花塞	
ATV-110-8E1-03	ENGINE COIL	发动机线圈	
ATV-110-8E1-04	STARTER	启动电机	
ATV-110-8E1-05	SPROCKET , ENGINE 420/14	发动机小飞轮420/14	
ATV-110-8E1-06	CLIP,FR,SPROCKET	链轮卡片	
ATV-110-8E1-07	HEX FLANGE BOLT M6*16	螺栓外六角M6*16	
ATV-110-8E1-08	COVER, SPROCKET	发动机尾盖	
ATV-110-8E1-09	HEX FLANGE BOLT M6*28	螺栓法兰面M6*28	
ATV-110-8E1-10	AIR CLEANER	空滤器	
ATV-110-8E1-11	HOLDER, AIR CLEANER	抱箍	
ATV-110-8E1-12	CARBURETOR PZ20	化油器PZ20	
ATV-110-8E1-13	O RING	O型圈	
ATV-110-8E1-14	INSULTOR, CARBURETOR	胶木垫	
ATV-110-8E1-15	INTAKE PIPE XS43	进气管XS43	
ATV-110-8E1-16	HEX FLANGE BOLT M6*20	螺栓外六角M6*20	
ATV-110-8E1-17	GASKET, INSULATOR	纸垫	
ATV-110-8E1-18	FOOT BRAKE CABLE	脚刹开关	
ATV-110-8E1-19	KEY SWITCH	电门锁	
ATV-110-8E1-20	MAIN WIRE	主电缆	
ATV-110-8E1-21	IGNITION	点火器	
ATV-110-8E1-22	RECTIFIER	调压整流器	
ATV-110-8E1-23	SAFETY SWITCH	熄火开关	
ATV-110-8E1-24	COIL	高压包	
ATV-110-8E1-25	RELAY	继电器	
ATV-110-8E1-26	CHARGING PORT	充电口	
ATV-110-8E1-27	CHARGER	充电器	
ATV-110-8E1-28	BATTERY	电池	
ATV-110-8E1-29	ELECTROLYTE	电解液	
ATV-110-8E1-30	BAND, BATTERY	电池封条	
ATV-110-8E1-31	NUT M6	长方形螺母M6	
ATV-110-8E1-32	HEX FLANGE BOLT M6*12	螺栓外六角M6*12	
ATV-110-8E1-33	EXHAUSTER	消声器	
ATV-110-8E1-34	MUFFLER AIRPROOF GASKET	消声器垫圈	
ATV-110-8E1-35	NUT,M6	普通螺母M6	
ATV-110-8E1-36	LOCK NUT M8	自锁螺母M8	
ATV-110-8E1-37	HEX FLANGE BOLT M8*20	螺栓外六角M8*20	
ATV-110-8E1-38	AIR COLANDER ENTERWINDPIPE	二次补气阀	
ATV-110-8E1-39	HEX FLANGE BOLT M6*25	螺栓法兰面M6*25	
ATV-110-8E1-40	WASHER	补气阀垫片	
ATV-110-8E1-41	LOCK NUT M6	自锁螺母M6	
ATV-110-8E1-42	CHAIN 420/80	链条420/80节	
ATV-110-8E1-43	GEAR BAR	手动档杆	
ATV-110-8E1-44	HEX FLANGE BOLT M6*20	螺栓外六角M6*20	

Item Id	Name:	Chinese name	Description
ATV-110-8E2-01	HEX FLANGE BOLT M8*55	螺栓法兰面M8*55	
ATV-110-8E2-02	COVER,STEERING POLE HOLDER	手把管卡座	
ATV-110-8E3-03	STEERING HANDLE	手把管	
ATV-110-8E3-04	THROTTLE CABLE 710/85	油门拉索710/85	
ATV-110-8E3-05	CABLE, BRAKE, THROTTLE LEVER	前刹加油手柄	
ATV-110-8E3-06	FR.BRAKE CABLE	前制动拉索	
ATV-110-8E3-07	HANDLE GRIP	手把胶套	
ATV-110-8E3-08	SWITCH, LF	左综合开关	
ATV-110-8E3-09	STEERING POLE	方向柱	
ATV-110-8E3-10	LOCK NUT M10	自锁螺母M10	
ATV-110-8E3-11	STEERING POLE HOLDER	方向柱卡座	
ATV-110-8E3-12	COLLAR	衬管	
ATV-110-8E3-13	HEX FLANGE BOLT M10*55	螺栓法兰面M10*55	
ATV-110-8E3-14	PLANE WASHER ϕ 10*22	平垫 ϕ 10*22	
ATV-110-8E3-15	ELASTICITY WASHER ϕ 10	弹垫 ϕ 10	
ATV-110-8E3-16	CONCAVE NUT M10	开槽螺母M10	
ATV-110-8E3-17	SPLIT PIN 2.5*20	开口销2.5*20	
ATV-110-8E3-18	TURNING SHAFT L=150mm	转向拉杆L=150mm	
ATV-110-8E3-19	ELASTICITY WASHER M10	弹垫 ϕ 10	
ATV-110-8E3-20	CONCAVE NUT M10	开槽螺母M10	

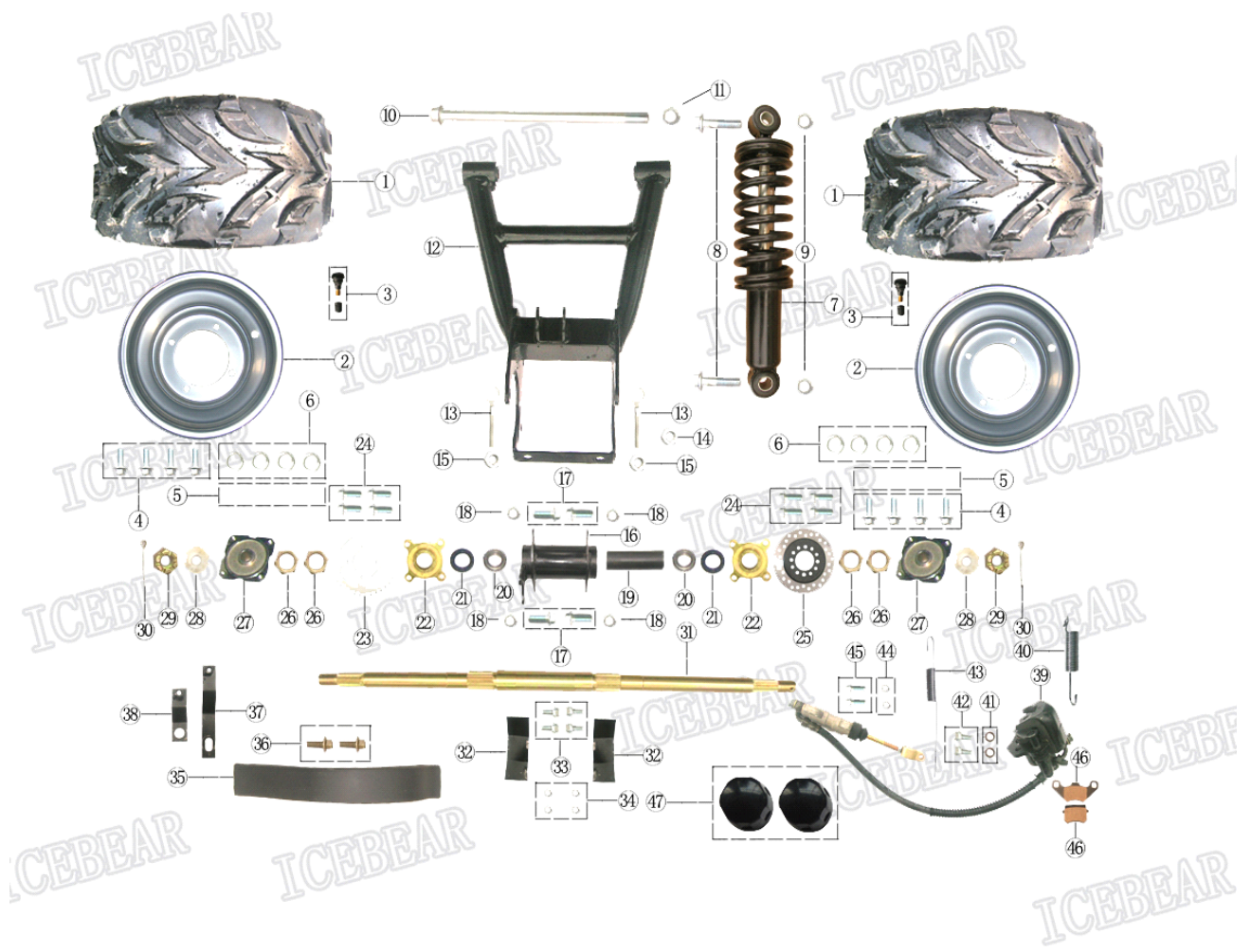

Item Id	Name:	Chinese name	Description
ATV-110-8E4-01	TIRE 18*9.5-8	轮胎18*9.5-8	
ATV-110-8E4-02	RIM "8	轮毂8寸	
ATV-110-8E4-03	VALVE, RIM	冲气嘴	
ATV-110-8E4-04	HEX FLANGE BOLT M10*25	螺栓法兰面M10*25	
ATV-110-8E4-05	PLANE WASHER φ10	平垫φ10	
ATV-110-8E4-06	ELASTICITY WASHER φ10	弹垫φ10	

ATV-110-8E4-07	SHOCK ABSORBER 255mm	减震250mm	
ATV-110-8E4-08	HEX FLANGE BOLT M10*40	螺栓法兰面M10*40	
ATV-110-8E4-09	LOCK NUT M10	自锁螺母M10	
ATV-110-8E4-10	HEX FLANGE BOLT M12*240	螺栓法兰面M12*240	
ATV-110-8E4-11	LOCK NUT M12	自锁螺母M12	
ATV-110-8E4-12	RR.SWING ARM	后平叉	
ATV-110-8E4-13	ADJUSTER,CHAIN	链条调节器	
ATV-110-8E4-14	NUT M8	普通螺母M8	
ATV-110-8E4-15	SKID PROOF NUT M8	防松螺母M8	
ATV-110-8E4-16	REAR AXLE ASSY	后桥箱	
ATV-110-8E4-17	HEX FLANGE BOLT M10*25	螺栓法兰面M10*25	
ATV-110-8E4-18	LOCK NUT M10	自锁螺母M10	
ATV-110-8E4-19	COLLAR	衬管	
ATV-110-8E4-20	BEARING 6006	轴承6006	
ATV-110-8E4-21	OIL SEAL 35*55*8	油封35*55*8	
ATV-110-8E4-22	BRAKE DISC STAY	链.碟盘座	
ATV-110-8E4-23	CHAIN SPROCKET 420/37	链盘420/37	
ATV-110-8E4-24	HEX FLANGE BOLT M8*16	螺栓法兰面M8*16	
ATV-110-8E4-25	BRAKE DISC ϕ 160 mm	碟刹盘 ϕ 160	
ATV-110-8E4-26	NUT M27*1.5	扁螺母M27*1.5	
ATV-110-8E4-27	BOSS	轮毂座	
ATV-110-8E4-28	DUST COVER	防尘盖	
ATV-110-8E4-29	CONCAVE NUT M16	开槽螺母M16	
ATV-110-8E4-30	SPLIT PIN 3.2*30	开口销3.2*30	
ATV-110-8E4-31	RR. AXES 750mm	后桥轴	
ATV-110-8E4-32	PROTECT FRAME, RR.COMPLETE AXLE	后桥保架	
ATV-110-8E4-33	HEX FLANGE BOLT M8*20	螺栓法兰面M8*20	
ATV-110-8E4-34	LOCK NUT M8	自锁螺母M8	
ATV-110-8E4-35	CHAIN COVER	链罩	
ATV-110-8E4-36	HEX FLANGE BOLT M6*12	螺栓法兰面M6*12	
ATV-110-8E4-37	STAY , CHAIN COVER,	链罩支架(长)	
ATV-110-8E4-38	STAY, CHAIN COVER	链罩支架(短)	
ATV-110-8E4-39	R. RBRAKE ASSY	后制动总成	
ATV-110-8E4-40	SPRING	脚刹弹簧	
ATV-110-8E4-41	MIDDLE SPACER, BRAKE DISC	碟刹隔套	
ATV-110-8E4-42	HEX FLANGE BOLT M8*16	螺栓法兰面M8*16	
ATV-110-8E4-43	SPRING, RR, BRAKE SWITCH	后刹开关弹簧	
ATV-110-8E4-44	LOCK NUT M6	自锁螺母M6	
ATV-110-8E4-45	HEX FLANGE BOLT M6*25	螺栓法兰面M6*25	
ATV-110-8E4-46	DUST COVER	防尘罩	
ATV-110-8E4-47	BRAKE SHOE	碟刹垫片	

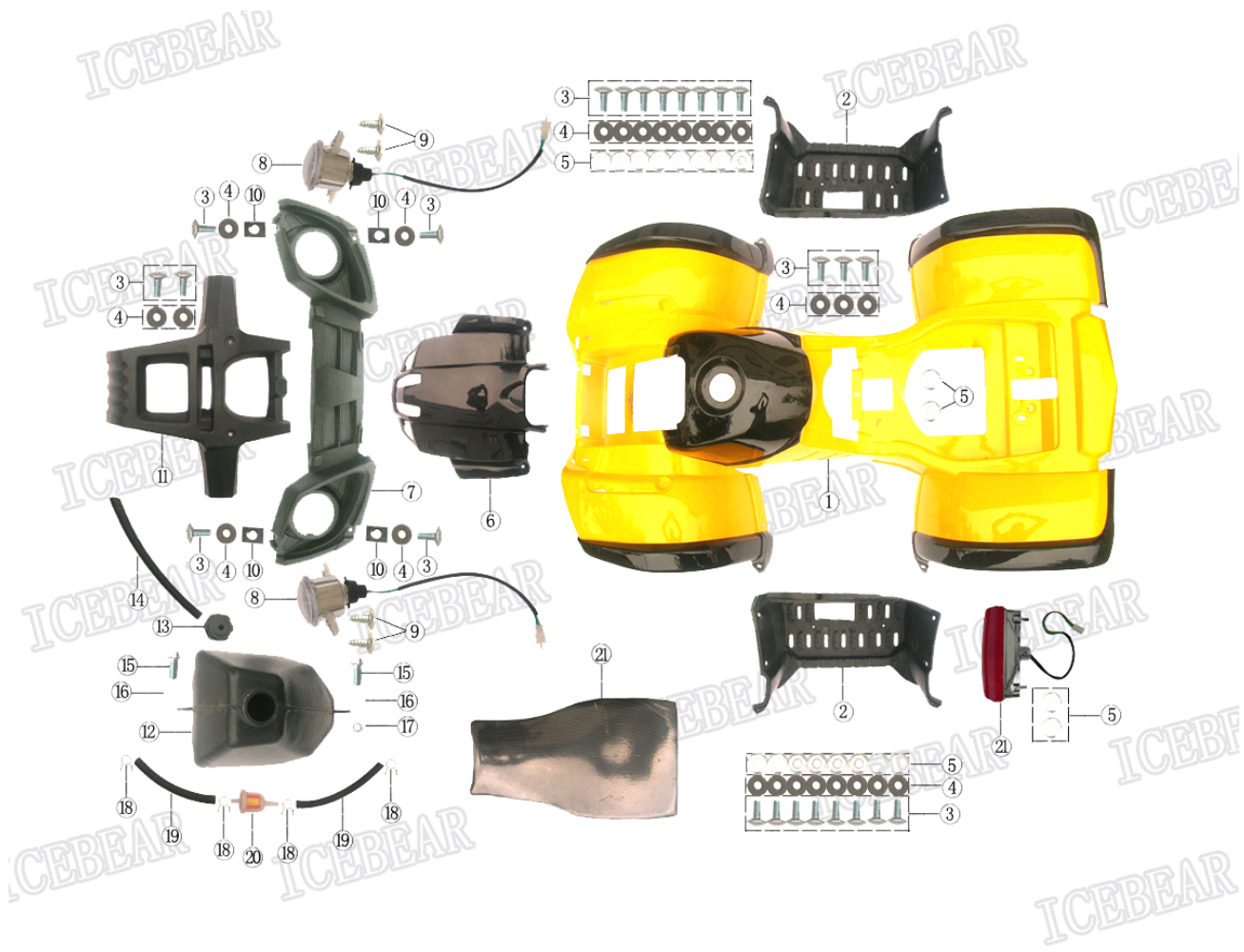

Item Id	Name:	Chinese name	Description
ATV-110-8E5-01	MAIN BODY	塑料件主体	
ATV-110-8E5-02	R.L FOOTREST	左右脚踏板	
ATV-110-8E5-03	CROSS BALL –SHAPE HEAD BOLT M6*16	十字大扁头M6*16	
ATV-110-8E5-04	RUBBER WASHER ϕ 6	橡胶垫 ϕ 6	
ATV-110-8E5-05	LOCK NUT M6	自锁螺母M6	
ATV-110-8E5-06	CAP, CLEANER CASE	前头罩盖板	
ATV-110-8E5-07	STAY, HEADLIGHT	前灯支架	
ATV-110-8E5-08	FR.LIGHT	前大灯	
ATV-110-8E5-09	BOLT M4*12	自攻丝M4*12	
ATV-110-8E5-10	CLIP,M6	卡片M6	
ATV-110-8E5-11	COVER	前导流罩	
ATV-110-8E5-12	OIL TANK	油壶	
ATV-110-8E5-13	OIL TANK CAP	油壶盖	
ATV-110-8E5-14	AIR PIPE	空气管	
ATV-110-8E5-15	HEX FLANGE BOLT M6*20	螺栓法兰面M6*20	
ATV-110-8E5-16	PLANE WASHER ϕ 6*18	平垫 ϕ 6*18	
ATV-110-8E5-17	LOCK NUT M6	自锁螺母M6	
ATV-110-8E5-18	PIPE FASTENER	油管卡簧	
ATV-110-8E5-19	OIL PIPE	油管	
ATV-110-8E5-20	GAS FILTER	汽油过滤器	
ATV-110-8E5-21	TAIL LIGHT	尾灯	

Item Id	Name:	Chinese name	Description
ATV-110-8E6-01	TIRE 19*7-8	轮胎 19*7-8	
ATV-110-8E6-02	RIM "8	轮毂8寸	
ATV-110-8E6-03	AIR VALVE	冲气嘴	
ATV-110-8E6-04	ELASTICITY WASHER ϕ 10	弹垫 ϕ 10	
ATV-110-8E6-05	FLANE WASHER ϕ 10	平垫 ϕ 10	
ATV-110-8E6-06	HEX FLANGE WASHER M10*25	螺栓法兰面M10*25	
ATV-110-8E6-07	FR.SHOCK ABSORBER 250MM	前减震250mm	
ATV-110-8E6-08	HEX FLANGE WASHER M10*40	螺栓法兰面M10*40	
ATV-110-8E6-09	LOCK NUT M10	自锁螺母M10	
ATV-110-8E6-10	UPPER SWING ARM	上摇架	
ATV-110-8E6-11	COLLAR	衬管	
ATV-110-8E6-12	NYLON,COVER	尼龙胶套	
ATV-110-8E6-13	DUSTPROOF	防尘盖	
ATV-110-8E6-14	HEX FLANGE WASHER M10*175	螺栓法兰面M10*175	
ATV-110-8E6-15	COLLAR	衬管	
ATV-110-8E6-16	connect,swing arm	摇架边连接块	
ATV-110-8E6-17	HEX FLANGE WASHER M10*70	螺栓法兰面M10*70	
ATV-110-8E6-18	LOCK NUT M10	自锁螺母M10	
ATV-110-8E6-19	LOWER SWING ARM	下摇架	
ATV-110-8E6-20	HEX FLANGE WASHER M12*110	螺栓法兰面M12*110	
ATV-110-8E6-21	LOCK NUT M12	自锁螺母M12	
ATV-110-8E6-22	COVER,STEERING KNUCKLE	转向节尼龙胶套	
ATV-110-8E6-23	COLLAR	转向节衬管	
ATV-110-8E6-24	STEERING KNUCKLE ASSY(R.L)	左右转向节	
ATV-110-8E6-25	FR.PLATE, BRAKE SHOE	前制动摇壁盘	
ATV-110-8E6-26	SHOE SET	蹄块	
ATV-110-8E6-27	SWIVEL BODY	制动转体	
ATV-110-8E6-28	SPRING, TENSION	蹄块弹簧	
ATV-110-8E6-29	COLLAR	衬管	
ATV-110-8E6-30	BEARING 6003	轴承 6003	
ATV-110-8E6-31	OIL SEAL	油封	
ATV-110-8E6-32	SIDE BODY	边套	
ATV-110-8E6-33	DUSTPROOF	防尘盖	
ATV-110-8E6-34	ELASTICITY WASHER ϕ 14	弹垫 ϕ 14	
ATV-110-8E6-35	CONCAVE NUT M14	开槽螺母M14	
ATV-110-8E6-36	SPLIT PIN 2.5*20	开口销2.5*20	
ATV-110-8E6-37	DUSTPROOF	防尘罩	

